



DRAGO DOSSIER DEL ESPECTÁCULO

Formato itinerante de calle
SÓLO DISPONIBLE PARA RÚAS

Edad recomendada: **para todos los públicos**

Duración: **podemos adaptarnos a la duración de la rúa.**

Número de actores: **3**

Tiempo óptimo de montaje: **3h**

Tiempo óptimo de desmontaje: **1h30'**

Medidas mínimas de las calles por donde deba pasar **Drago**:

2,5m ancho x 3,5m alto

Se debe tener en cuenta que en caso de haber curvas, para maniobrar deberá haber una distancia de 7,1m.

Fecha de estreno: **10/09/2008 – Fira Tàrrega, Cataluña**

Gestión de l'actuación: Isabel Mercé Currià | +34 973 281 457 | baldufa@labaldufateatre.com

Tres excéntricos personajes llegan a la ciudad acompañados de un extraño aparato móvil. Son tres militares desertores que viendo la absurdidad de la guerra a la que los habían destinado, decidieron escapar de la barbarie con su pequeño artefacto y vagar por el mundo arrancando sonrisas.

Drago, un viaje en que cualquiera de los presentes puede ser el protagonista.

Una descabellada aventura de calle basada en la leyenda de San Jorge y el dragón, donde el humor está asegurado cuando sus encargados son una compañía de cómicos alocados.



Autor: **La Baldufa**

Dirección: **La Baldufa**

Diseño: **Carles Pijuan**

Construcción: **Xevi Planas, Ferran López, La Baldufa**

Vestuario: **Teresa Ortega**

Actors:

- **Enric Blasi**
- **Emiliano Pardo**
- **Carles Pijuan**

Producció: **La Baldufa**

Oficina: **Isabel Mercé, Pilar Pàmpols**

Coproducció:

INAEM - Ministerio de Cultura

ICIC - Generalitat de Catalunya

Fira Tàrrrega

IMAC - Ajuntament de Lleida

Institut Ramon Llull

Fotografia para material gráfico: **David del Val**









DRAGO

DOSSIER TÉCNICO STANDARD

Tiempo de montaje: **3h**

Duración del espectáculo: **1h**

Tiempo de desmontaje: **1h30'**

Carga y descarga: Se necesita un lugar donde aparcar la furgoneta y el remolque, 10m, también se necesita 5m detrás del remolque para descargar el **Drago**. Total: 15m en línea. Este espacio tendrá que estar libre de circulación de vehículos y de personas para no interrumpir el tránsito y facilitar el montaje i desmontaje. Y si hay la previsión de que sea un espacio transitado por viandantes, habrá que tener vallas suficientes para rodear el aparato. En caso de lluvia el montaje se hará en un sitio cubierto, bajo la lluvia, el **Drago** no se montará.

Regiduría: Es imprescindible 1 persona a la llegada de la compañía. Debe conocer el espacio para facilitar el montaje y el desmontaje, también el recorrido del espectáculo y los horarios, así como los permisos pertinentes. Esta persona debe tener suficiente autoridad como para poder tomar la decisión de suspender el espectáculo en caso de lluvia.

Se debe prever la asistencia de público para evitar el exceso de gente cerca de la maquina y tener suficiente personal para protegerla. Esta también será responsabilidad de la regiduría.

Medidas mínimas de las calles por donde deba pasar Drago: 2,5m ancho x 3,5m alto

Se debe tener en cuenta que en caso de haber curvas, para maniobrar deberá haber una distancia de 7,1m.

Se debe tener en cuenta que el **Drago** tiene que volver al lugar donde está el vehículo de transporte aparcado o tener la posibilidad de acercar el vehículo de transporte al lugar donde finaliza el espectáculo. La velocidad media del **Drago** es de 7km/h.

Luz y sonido:

El **Drago** dispone de altavoces auto amplificados de 550w y microfónica para los actores. El aparato tiene luz, eso hace posible la actuación de noche.

Pirotecnia:

Durante el espectáculo se utiliza un efecto pirotécnico: flash magnesio 3047.III:B -08.958.209.1. 0336.1,4G

Seguro: La compañía tiene un seguro de Responsabilidad Civil en la compañía de seguros Allianz con el núm. 019343993

Camerinos: Debe tener capacidad suficiente para 3 personas, equipado con WC, sillas, colgadores, duchas con agua caliente, un enchufe tipo Schuco a 220 V, un espejo y agua embotellada. Deberían estar a pocos metros del lugar de montaje.



Croquis del vehicle de transporte del Drago:

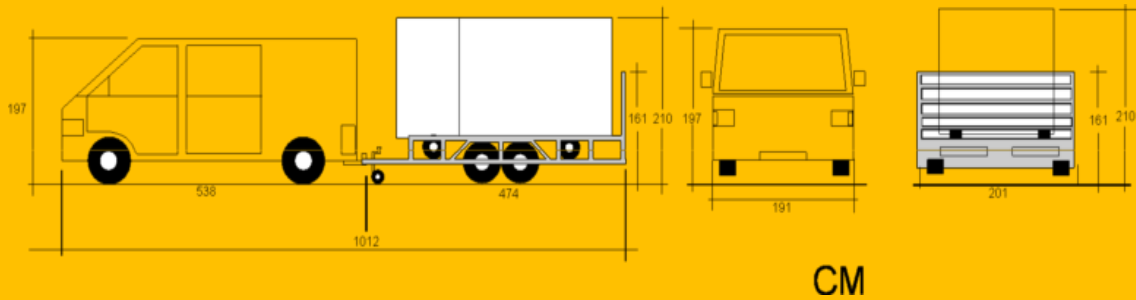

Coordinación t cnica: La Baldufa | +34 973 281 457 | baldufa@labaldufateatre.com



PINOCCHIO

COMPANYIA DE COMEDIANTS LA BALDUFA

CARRER DE MÚSIC VIVALDI 12 BX | 25003 LLEIDA, ESPAÑA

T: +34 973 281 457 | +34 649 985 052

www.labaldufateatre.com | baldufa@labaldufateatre.com

