

fantômes **DE GUERRE**

DOSSIER DU SPECTACLE



La Barpdufa

PREMIO NACIONAL DE ARTES ESCÉNICAS
PARA LA INFANCIA Y LA JUVENTUD 2020

NOTE DE MISE EN SCÈNE	2
SYNOPSIS	3
LE PROJET	5
INFORMATIONS GÉNÉRALES	6
FICHE ARTISTIQUE	6
FICHE TECHNIQUE	8
PLAN D'ÉCLAIRAGE	9
TRAJECTOIRE	10



DE MISE EN SCÈNE

Lorsque La Baldufa m'a contactée, cela m'a semblé être un vrai défi. Bien que je développe depuis plus de dix ans des projets de médiation artistique et communautaire avec des enfants et des adolescent·es, je n'avais encore jamais mis en scène un spectacle jeune public. Et si ce spectacle est produit par une compagnie récompensée par le Prix National, forte de trente ans de parcours, fondée par des hommes ayant dix ans de plus que moi... le mélange promettait d'être intéressant.

Et si, en plus, le point de départ de la création est le livre de l'historien Oriol Riart, Érem Feres, basé sur les journaux intimes d'anciens combattants des deux camps de la Guerre civile espagnole, et qu'il faut réfléchir à la manière dont le documentaire peut entrer dans l'univers de l'enfance, ainsi qu'à la façon de raconter la Guerre civile — un sujet qui peut faire un peu peur — aux enfants, mais aussi aux adultes de toutes sensibilités politiques qui les accompagnent : cela devient déjà un geste audacieux, voire téméraire, pour un spectacle d'arts de la scène destiné à l'enfance et à la jeunesse.

Et lorsque l'on vous dit en plus : il faut que ce soit drôle, mais aussi émouvant par moments ; qu'il y ait l'âme de La Baldufa, tout en laissant de la place à ta propre sensibilité : la recherche d'un terrain d'entente entre quatre créateurs est alors inévitable. Je ne vais pas le nier, il m'est parfois arrivé de regarder autour de moi et de me demander : qu'est-ce qu'une fille comme moi fait dans un endroit pareil ?

Notre processus de création a été profondément lié à la genèse du spectacle. Chaque répétition est née de la nécessité de trouver une manière de nous comprendre, ce qui est, au fond, précisément le sujet de Fantômes de Guerra. Pour cela, nous avons ouvert le processus au quartier de La Mariola, à Lleida, où La Baldufa est implantée, ainsi qu'à chacun des lieux où nous avons effectué des résidences. Des personnes âgées, des enfants, des ateliers, des idées parfois folles se sont invités dans le processus.

Et, à chaque rencontre, nous avons exercé le dialogue avec sincérité. Parce que nous croyons, profondément, qu'il n'existe pas d'autre manière de faire.



SYNOPSIS

Trois amis inséparables grandissent ensemble, entre jeux, rires et rêves partagés. Jusqu'au jour où, presque sans comprendre comment, la guerre éclate : un conflit fratricide qui sépare leurs chemins.

Lorsque le temps les réunit à nouveau, devenus âgés, dans une maison de retraite, les fantômes du passé refont surface.

Comment dire ce qui n'a jamais été dit ?
Pourquoi est-il si difficile d'écouter l'autre ?
Et de demander pardon ?

Fantasmes de Guerre est un hommage aux grandes amitiés et un regard porté sur la Guerre civile espagnole à travers l'humour. Inspiré de l'ouvrage *Érem Feres* (Pagès Editors, 2023) de l'historien Oriol Riart, le spectacle s'appuie sur les journaux réels de combattants des deux camps pour construire une dramaturgie originale, proche et profondément humaine.

Un spectacle intergénérationnel qui invite enfants, jeunes et adultes à partager une histoire sur l'amitié, l'absurdité des conflits et une dernière tentative de réconciliation.

Ou est-il déjà trop tard ?



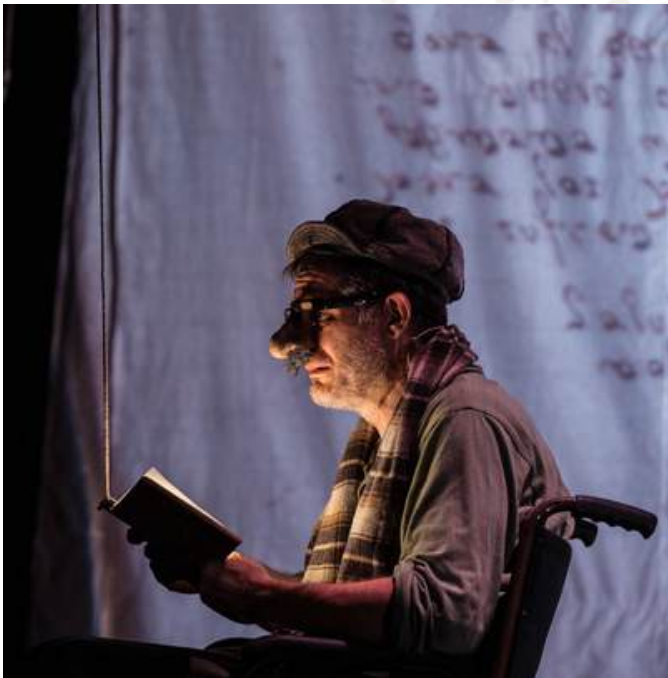



LE PROJET

L'exposition s'inspire des **journaux intimes authentiques** de combattants de la **guerre civile espagnole**, recueillis et analysés par l'historien, archiviste et photographe Oriol Riart dans l'ouvrage *Érem Feres* (Pagès Editors, 2023). Ce travail explore **les impressions, les peurs, les besoins et les émotions que les soldats des deux camps** ont consignés au front tout au long du conflit.

Ces journaux intimes, **écrits sans le filtre du souvenir ni la distance du temps**, nous offrent un **regard direct et brut sur le quotidien dans les tranchées**. Ils racontent les privations, la solitude et l'épuisement, mais aussi les espoirs et les petits gestes qui ont permis de préserver une part d'humanité au cœur de la guerre. Une **expérience partagée au-delà des camps opposés**, révélant la fragilité et la vulnérabilité communes à toutes les personnes contraintes de combattre.

Bien que **le spectacle ne soit pas une adaptation littérale de l'ouvrage**, celui-ci a constitué un point de départ pour une recherche théâtrale visant à donner voix à ces expériences personnelles. La dramaturgie qui en résulte cherche à **rendre cette réalité - souvent méconnue des enfants et des jeunes d'aujourd'hui** - plus accessible au public, à travers une approche humaine, sensible et compréhensible. **L'humour** y est utilisé comme un outil théâtral permettant d'adoucir la dureté du sujet et d'ouvrir un espace d'empathie et de réflexion partagée.

Nous ne souhaitons pas créer un spectacle sur la guerre civile, mais une proposition à la perspective **clairement antibelliciste et de réconciliation**, qui mette en lumière la cruauté et l'absurdité de tout conflit armé et invite le public à réfléchir et à se poser ses propres questions.



INFORMATIONS GÉNÉRALES

Spectacle de théâtre en salle, avec musique en direct

Âge recommandé : **à partir de 10 ans**

Durée du spectacle : **55'**

Interprètes: **3**

Régisseurs: **1**

Personnes en tournée: **4**

Temps approximatif de montage: **5 h**

Temps approximatif de démontage: **2 h**

Mesures **minimales** de la scène:

9 m ouverture x 7 m profondeur x 3,80 m hauteur

Mesures **optimales** de la scène:

10 m ouverture x 8 m profondeur x 5,5 m hauteur

Première:

09/10/2025 — Fira Mediterrània de Manresa, Catalogne



FICHE ARTISTIQUE

Auteurs: **La Baldufa: Enric Blasi, Emiliano Pardo, Carles Pijuan & Lucía Miranda**

Mise en scène: **Lucía Miranda & La Baldufa**

Composition musicale: **Òscar Roig**

Conception des lumières: **Horne Horneman**

Conception scénographique: **Carles Pijuan**

Conception et confection des costumes: **Rosa Solé et Associació La Nou**

Construction de la scénographie: **Juan Manuel Recio, Carles Pijuan**

Coordination technique: **Ferran López**

Consultant historique: **Oriol Riart**

Interprètes: **Enric Blasi / Emiliano Pardo / Carles Pijuan and Pau Elias (musique)**

Voix off en catalan et en espagnol: **Begonya Ferrer**

Production et Distribution: **La Baldufa**

Crédit photo: **David del Val**

Vidéo promotionnelle: **Laia Navarra**

Coproduction:

- Fira Mediterrània de Manresa**
- Laboratorio de las Artes de Valladolid (LAVA)**
- Transversal. Xarxa d'activitats culturals**

Résidences artistiques et soutien à la création:

- La Sala. Centre de Creació d'Arts per a les Famílies de Sabadell**
- Centre de Creació d'Arts Escèniques El Canal-Salt**
- Teatre l'Artesà, del Prat de Llobregat**
- L'Estruch. Fàbrica de Creació de les Arts en Viu de Sabadell**
- Teatre Municipal de l'Escorxador de Lleida**
- Teatre La Unió d'Alpicat**

Avec le soutien de:

- Generalitat de Catalunya - Departament de Cultura - ICEC**

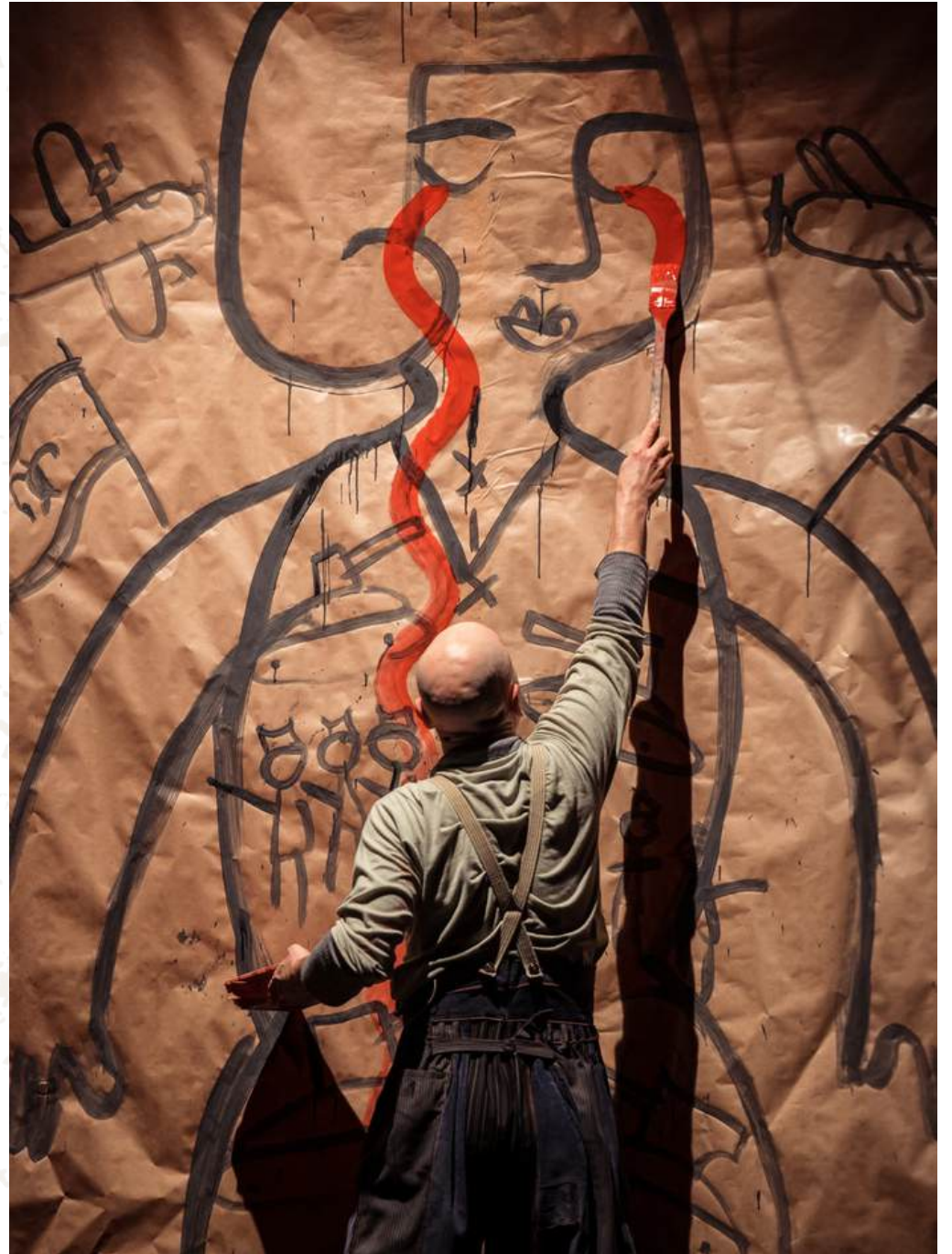

FICHE TECHNIQUE

PLATEAU & MACHINERIE

DIMENSIONS DU PLATEAU

- Minimum : 9 m d'ouverture × 7 m de profondeur × 3,80 m de hauteur
- Optimal : 10 m d'ouverture × 8 m de profondeur × 5,5 m de hauteur
- Si le plateau est en pente ou n'est pas complètement plat, merci de nous en informer à l'avance.

CONDITIONS DU PLATEAU

- Boîte noire
- Plateau dégagé à notre arrivée
- Accès dégagé pour le chargement et le déchargement

FUMÉE SCÉNIQUE ET SYSTÈME INCENDIE

- Une machine à fumée est utilisée (fournie par la compagnie).
- Le système d'alarme incendie devra être temporairement désactivé :
 - pendant les répétitions techniques
 - pendant les représentations

Ceci est nécessaire afin d'éviter un déclenchement accidentel provoqué par la fumée scénique.

TEMPS DE TRAVAIL

- Temps de montage : 5 h
- Temps de démontage : 2 h

PLAN DE FEU

- Plan lumière complet
- Affectation des circuits
- Filtres
- Implantation lumière

LUMIÈRE

ÉQUIPEMENT FOURNI PAR LE LIEU D'ACCUEIL

- 14 PC 1 kW
 - 2 PC (canal 25 du plan lumière) pour l'éclairage salle

Si le lieu dispose déjà d'un éclairage salle graduable, ces projecteurs ne sont pas nécessaires.

- 7 découpes profil :
 - 5 (15°-30°)
 - 2 (25°-50°)
- 11 PAR LED

Merci de préciser la marque et le modèle des projecteurs. Si cela n'est pas possible, la compagnie pourra fournir son propre matériel.

MATÉRIEL FOURNI PAR LA COMPAGNIE

- 6 Robe LEDBeam
- 5 feux de la rampe (candilejas) avec câblage inclus (5 à 10 m)
- 1 rétroprojecteur avec câble de 3 m.
- 1 rétroprojecteur portatif avec câble de 8 m.
- 2 ampoules pratiques (prévoir un câblage jusqu'au plateau)

Remarque : les appareils pilotés par gradateur nécessitent une charge supplémentaire.

RÉGIE LUMIÈRE

La compagnie utilise le logiciel EOS Family pour la conduite lumière. Une connexion DMX 5 broches est requise. Si le lieu ne dispose que d'un DMX 3 broches, la compagnie fournira un adaptateur.

BESOINS COMPLÉMENTAIRES

- Gradateurs DMX selon le plan lumière
- 2 structures type tours lumière

La hauteur de focus doit être d'environ 80 cm du sol.

SON

ÉQUIPEMENT FOURNI PAR LE LIEU D'ACCUEIL

- Système P.A.
- 2 retours de scène
- Câblage XLR pour :
 - micro sur pied
 - 2 DI
- Patch latéral pour microphones HF

ÉQUIPEMENT FOURNI PAR LA COMPAGNIE

- Micro sur pied
- 2 DI
- 4 microphones HF

RÉGIE SON

• console de mixage: minimum 10 voices
Réverbération et delay requis.

Si les effets ne sont pas disponibles, la compagnie apportera sa propre console.

Le technicien doit pouvoir programmer les effets.

- entrée mini-jack

LOGES & ACCUEIL

- 1 loge équipée avec WC, chaises, cintres, douche avec eau chaude au minimum pendant une heure.
- Eau minérale en quantité suffisante pour le montage, la représentation et le démontage.

PERSONNEL TECHNIQUE REQUIS

- 2 personnes pour le chargement / déchargement
- 1 technicien·ne plateau
- 1 technicien·ne lumière
- 1 technicien·ne son

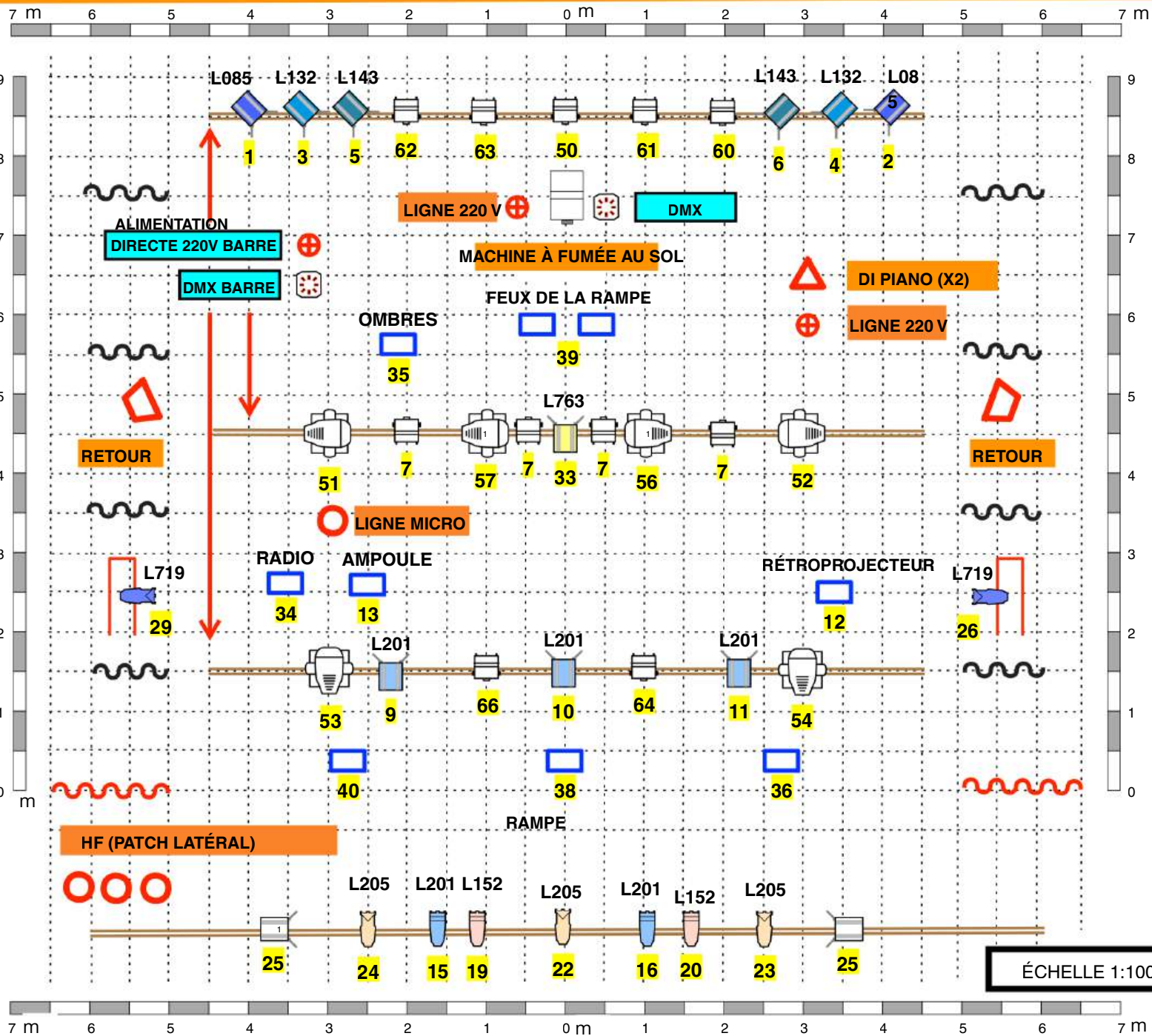













FANTÔMES DE GUERRE

FILTRE (L134)



Canal 50

-  DÉCOUPE 15°-30°
-  DÉCOUPER 25°-50°
-  AMPOULES (COMPAGNIE)
-  STRUCTURE LATÉRALE
-  PAR LED (COMPAGNIE)
-  LIGNE 220 V
-  ROBE LEDBeam (COMPAGNIE)
-  DI (COMPAGNIE)
-  RETOURS
-  MACHINE À FUMÉE (COMPAGNIE)
-  LIGNE MICRO
-  PC 1KW
-  SIGNAL DMX

LA BALDUFA
 +34 973 28 14 57
 tecnica@labaldufateatre.com

TRAJECTOIRE: LA BALDUFA

Premio Nacional de Artes Escénicas para la Infancia y la Juventud 2020

La compagnie de théâtre La Baldufa a été créée à Lleida en 1996. Depuis plus de 30 ans, elle conçoit des spectacles innovants et de qualité, pensés pour tous les publics, avec une attention particulière portée à l'enfance et aux familles.

L'un des aspects qui définit l'ADN de La Baldufa est que chacune de ses créations dépasse le seul cadre de la compagnie : elles naissent d'un engagement social profond qui accompagne son parcours depuis ses débuts.

Dans son travail artistique, la compagnie associe cette conscience sociale à un univers visuel fort, au service de la dramaturgie. Le clown et le théâtre gestuel constituent ses principaux langages artistiques, auxquels viennent s'ajouter d'autres disciplines pour enrichir les créations. Son processus de création est lent, exigeant et profondément ancré dans le territoire : la compagnie prend le temps de développer ses spectacles, privilégiant les résidences artistiques et les temps de recherche afin de créer des liens étroits avec les contextes qui l'accueillent.

La Baldufa défend un théâtre pour tous les publics, avec une attention particulière portée à l'enfance et à la jeunesse, convaincue que l'art doit être un outil de pensée critique et un espace de rencontre pour construire des publics sensibles et engagés. La compagnie défend également l'idée que les spectacles destinés à l'enfance et aux familles doivent bénéficier du même niveau d'exigence artistique et de qualité que ceux créés pour les adultes. Engagée dans la défense des droits culturels de toutes les personnes, elle fait partie des associations [CIATRE](#), [TTP](#) et [ASSITEJ](#).

En 2020, la compagnie a eu l'honneur de recevoir le Prix National des Arts de la Scène pour l'Enfance et la Jeunesse, décerné par le Ministère de la Culture et des Sports du Gouvernement espagnol. Le jury a souligné « la conception du spectacle comme un espace critique, réflexif et inclusif, accessible à tous les âges », ainsi que sa capacité à créer « un univers riche, respectueux et visuellement puissant ».

Au fil des années, les spectacles de la compagnie ont également reçu de nombreuses distinctions. Parmi elles, le label RECOMENDADO, attribué par la Commission Théâtre du Réseau Espagnol des Théâtres, Auditoriums, Circuits et Festivals de Titularité Publique, pour la majorité de ses productions.

Au cours de ces années, La Baldufa a eu l'opportunité de jouer dans de nombreux théâtres et festivals nationaux et internationaux, parmi lesquels le Teatre Nacional de Catalunya, le Gran Teatre del Liceu, la Fira de Teatre al Carrer de Tàrrrega, le Festival Grec de Barcelona, le Teatro Español, le Centro Dramático Nacional, le Teatro de la Abadía de Madrid ou la Fira de Titelles de Lleida. La compagnie s'est produite dans plus de 20 pays et a participé à des festivals et scènes de référence au niveau international. Elle a également mené plusieurs résidences artistiques à l'étranger et fait partie de la majorité des réseaux et circuits théâtraux catalans et espagnols.

Animée par un fort engagement social, La Baldufa développe depuis plusieurs années des actions sociales et culturelles dans le quartier où elle est implantée, une zone présentant un indice élevé de ségrégation, avec pour objectif de rapprocher la culture des enfants et des familles. Depuis 2022, la compagnie impulse le Festival Enre9, un projet culturel et communautaire visant à renforcer et dynamiser la zone avec ses habitant·es. De 2008 à 2023, elle a également organisé le Festival Esbaiola't à Esterri d'Àneu, né de la volonté de rapprocher une culture de qualité des enfants et des familles des Vallées d'Àneu, dans les Pyrénées catalanes.



Companyia de Comediants La Baldufa, SCCL

C/ Músic Vivaldi, 12

25003 Lleida

www.labaldufateatre.com



Coproduction :



Avec le soutien de :



Résidences artistiques, collaborations et soutien à la création :

