

fantasmes
DE GUERRA

DOSSIER DE L'ESPECTACLE



NOTA DE DIRECCIÓ	2
SINOPSI	3
EL PROJECTE	5
INFORMACIÓ GENERAL	6
FITXA ARTÍSTICA	6
FITXA TÈCNICA	8
PLÀNOL DE LLUMS	9
TRAJECTÒRIA	10



NOTA DE DIRECCIÓ

Cuando La Baldufa me llamó, me pareció un reto: Aunque llevo más de diez años desarrollando proyectos de mediación artística y comunitaria con menores, como directora nunca había dirigido un espectáculo familiar. Y si ese espectáculo es producción de una compañía Premio Nacional, que lleva treinta años de profesión, fundada por varones, diez años mayores que yo... La mezcla iba a ser interesante.

Si además, para la creación partimos del libro del historiador Oriol Riart, "Érem Feres", sobre diarios de excombatientes de ambos bandos de la Guerra Civil española y hay que pensar cómo lo documental entra en el mundo de la infancia y cómo contamos la Guerra Civil, (tema que da miedo), a los niños, pero también a los adultos de cualquier índole política que les acompañen: ya es una valentía, una osadía incluso, para un espectáculo de artes escénicas para la Infancia y Juventud.

Y si encima te dicen: hay que hacerlo con humor, pero que se emocionen a ratos, y que sea muy Baldufa, pero que también tú te puedas reconocer: la búsqueda del consenso entre los cuatro creadores, está servida. No lo voy a negar, a veces miraba alrededor y me preguntaba: ¿qué hace una chica como yo, en un sitio como este?

Nuestro proceso ha estado genuinamente vinculado a la génesis del espectáculo, cada ensayo ha partido de la necesidad de encontrar la manera de entendernos, que es, al fin y al cabo, de lo que habla Fantasmas de Guerra. Y para ello hemos abierto el proceso al barrio de La Mariola de Lleida, donde La Baldufa tiene su sede, y a cada uno de los espacios donde hemos realizado residencias. Lo han visto mayores y niños, hemos hecho talleres y hemos incorporado ideas locas de ahí.

Y en cada encuentro hemos ejercitado el diálogo de una manera sincera. Porque creemos, de verdad, que no hay otra manera.

Lucía Miranda.

SINOPSI

Seròs, Lleida. Tres amics inseparables creixen plegats entre jocs, rialles i somnis compartits. Fins que un dia, gairebé sense entendre com, esclata una guerra; un conflicte entre germans que separa els seus camins. Quan el temps els retroba, ja de grans, en una residència d'avis, els fantasmes del passat tornen a aparèixer.

Com es diuen les coses que mai s'han dit?
Per què ens costa tant escoltar l'altre?
I demanar perdó?

Fantasmes de Guerra és un homenatge a les grans amistats i una mirada a la nostra Guerra Civil en clau d'humor. Inspirat en l'obra *Érem Feres* (Pagès Editors, 2023), de l'historiador Oriol Riart, parteix dels diaris reals de combatents dels dos bàndols per construir una dramaturgia original, propera i humana.

Un espectacle intergeneracional que convida infants, joves i adults a compartir una història sobre l'amistat, l'absurditat dels conflictes i un últim intent de reconciliació. O serà ja massa tard?







EL PROJECTE

L'espectacle neix a partir dels **diaris personals autèntics de combatents de la Guerra Civil espanyola**, recollits i analitzats pel doctor en història, arxiver i fotògraf Oriol Riart al llibre **Érem Feres** (Pagès Editors, 2023). Un treball que explora les impressions, les pors, les necessitats i les emocions que **soldats dels dos bàndols van deixar per escrit des de la primera línia de front**, mentre la guerra transcorria.

Aquests dietaris, escrits **sense el filtre de la memòria o la perspectiva del temps**, ens ofereixen una mirada directa i crua de la **quotidianitat als camps de batalla**. Hi trobem relatades les privacions, la solitud, el cansament, però també les esperances i els petits gestos que mantenien viva la humanitat entre les trinxeres. Una experiència comuna més enllà dels bàndols, que evidencia la **fragilitat i vulnerabilitat** compartida per totes les persones que es veuen obligades a combatre.

Tot i que l'espectacle no és una adaptació literal del llibre, aquest ha estat el punt de partida d'una recerca escènica que vol donar veu a aquelles **vivències personals**. La dramaturgia resultant busca apropar aquesta realitat —**sovint desconeguda per als infants i joves d'avui**— des d'una mirada humana, propera i empàtica, que incorpora **l'humor** com a recurs escènic per suavitzar la cruesa del tema i generar un espai d'empatia i reflexió compartida amb el públic.

Fantasmes de Guerra es desenvolupa en **català occidental**, la parla pròpia de les Terres de Ponent. L'acció transcorre a Seròs, un poble del Segrià, un dels escenaris que van viure de prop el **front del Segre**, a la Franja de Ponent, durant els anys de la Guerra Civil. Aquesta tria territorial i històrica dona arrel i versemblança al relat, i connecta amb la mateixa identitat de La Baldufa, companyia lleidatana que parla habitualment en aquesta variant dialectal. En aquest espectacle, aquest registre s'ha volgut **intensificar i fer valdre**, reivindicant la seva força expressiva, el seu lligam amb el territori i **el retorn a les arrels i a la gent d'aquell temps**.

No hem volgut fer un espectacle sobre la Guerra Civil, sinó una proposta amb una **mirada clarament antibel·licista i reconciliadora**, que exposi la **crueltat i l'absurd de qualsevol conflicte armat** i convidi el públic a **reflexionar i a formular-se les seves pròpies preguntes**.



INFORMACIÓ GENERAL

Espectacle de teatre de sala, amb música en directe

Edat recomanada: **a partir de 10 anys**

Durada de l'espectacle: **55'**

Nombre d'intèrprets: **3**

Nombre de tècnics: **1**

Nombre de persones en gira: **4**

Temps aproximat de muntatge: **5h**

Temps aproximat de desmuntatge: **2h**

Mesures **mínimes** de l'espai d'actuació:

9m ample x 7m fons x 3,80m alt

Mesures **òptimes** de l'espai d'actuació:

10m ample x 8m fons x 5,5m alt

Estrena:

Fira Mediterrània, Manresa, octubre 2025



FITXA ARTÍSTICA

Autoria: **La Baldufa**: Enric Blasi, Emiliano Pardo, Carles Pijuan i **Lucía Miranda**

Direcció: **Lucía Miranda**

Composició musical: **Òscar Roig**

Disseny de llums: **Horne Horneman**

Disseny escenogràfic: **Carles Pijuan**

Disseny i confecció de vestuari: **Rosa Solé i Associació La Nou**

Construcció d'escenografia: **Juan Manuel Recio, Carles Pijuan**

Coordinació tècnica: **Ferran López**

Assessorament Històric: **Oriol Riart**

Intèrprets: **Enric Blasi / Emiliano Pardo / Carles Pijuan, i Pau Elias (música)**

Veus en off Català i Castella: **Begonya Ferrer**

Producció i Distribució: **La Baldufa**

Fotografia per al material gràfic: **David del Val**

Vídeo promocional: **Laia Navarra**

Coproducció:

- Fira Mediterrània de Manresa
- Laboratorio de las Artes de Valladolid (LAVA)
- Transversal. Xarxa d'activitats culturals

Residències i suport a la creació:

- Teatre l'Artesà, del Prat de Llobregat
- Centre de Creació d'Arts Escèniques El Canal-Salt
- La Sala. Centre de Creació d'Arts per a les Famílies de Sabadell
- L'Estruch. Fàbrica de Creació de les Arts en Viu de Sabadell
- Teatre Municipal de l'Escorxador de Lleida
- Teatre La Unió d'Alpicat

Amb el Suport de:

- Generalitat de Catalunya - Departament de Cultura - ICEC



FITXA TÈCNICA

ESPai I MAQUINÀRIA

DIMENSIONS DE L'ESCENARI

- Mesures **mínimes**: 9 m ample × 7 m fons × 3,80 m alt
- Mesures **òptimes**: 10 m ample × 8 m fons × 5,5 m alt
- Si l'escenari és inclinat o no és totalment pla, cal avisar prèviament.

CONDICIONS TÈCNiques DE L'ESPai

- Cambra negra
- L'escenari ha d'estar lliure a l'arribada.
- Accés de càrrega sense obstacles.

FUM I ALARMA D'INCENDIS

- S'utilitza màquina de fum (aportada per la companyia).
- Cal gestionar la desconexió temporal de l'alarma:
 - Durant les proves tècniques
 - Durant la representació

Per evitar activacions accidentals provocades pel fum escènic.

TEMPS DE TREBALL

- Temps de muntatge: **5 h**
- Temps de desmuntatge: **2 h**

PLÀNOL DE LLUMS

- Distribució completa d'equips
- Assignació de canals
- Filtres
- Posicions de focus

IL·LUMINACIÓ

MATERIAL QUE APORTA LA SALA

- 14 PC 1kW
 - 2 PC (canal 25 del plànol) destinats a llum de sala.

Si la sala ja té llum regulada, no cal muntar-los.

- 7 retalls:
 - 5 retalls (15°–30°)
 - 2 retalls (25°–50°)
- 11 PAR LED

Indicar marca i model/fixture. Si no encaixen, la companyia pot portar els seus.

MATERIAL APORTAT PER LA COMPANYIA

- 6 Robe LEDBeam
- 5 candelers. *Inclou 5 cablejats entre 5 i 10 m.*
- 1 retroprojector. *Inclou cable de 3 metres.*
- 1 focus d'ombres. *Inclou cable de 8 metres.*

2 bombetes escèniques. El cablejat ha d'arribar fins a l'escenografia.

Aclariment: aparells regulats per dímer; cal càrrega extra.

CONTROL

La companyia utilitza el programari EOS Family per al control de llums. Cal una connexió DMX de 5 punts. En cas de tenir DMX de 3 punts, caldrà facilitar adaptador a DMX femella per connectar la motxilla del sistema EOS (aportada per la companyia).

ALTRES NECESSITATS

- Línies regulades i directes segons plànol.
- 2 estructures de carrer

El focus ha d'estar a uns 80 cm del terra.

SO

MATERIAL QUE APORTA LA SALA

- Sistema P.A.
- 2 monitors d'escena
- Cablejat cànon-cànon per:
 - Micro d'escenografia
 - 2 DI
- Patch lateral per microfonia sense fil

MATERIAL QUE APORTA LA COMPANYIA

- Micro d'escenografia
- 2 DI
- 4 micros sense fil

CONTROL DE SO

- Taula mínim 10 canals
- Reverberació i delay necessaris.*

Si no hi ha efectes, la companyia aporta la seva taula.

El tècnic ha de saber programar els efectes.

- Entrada minijack

CAMERINOS I ALTRES

- 1 camerino equipat amb WC, cadires, penjadors, dutxes amb aigua calenta i mínim d'un mirall.
- Aigua mineral envasada suficient per al muntatge, funció i desmuntatge.





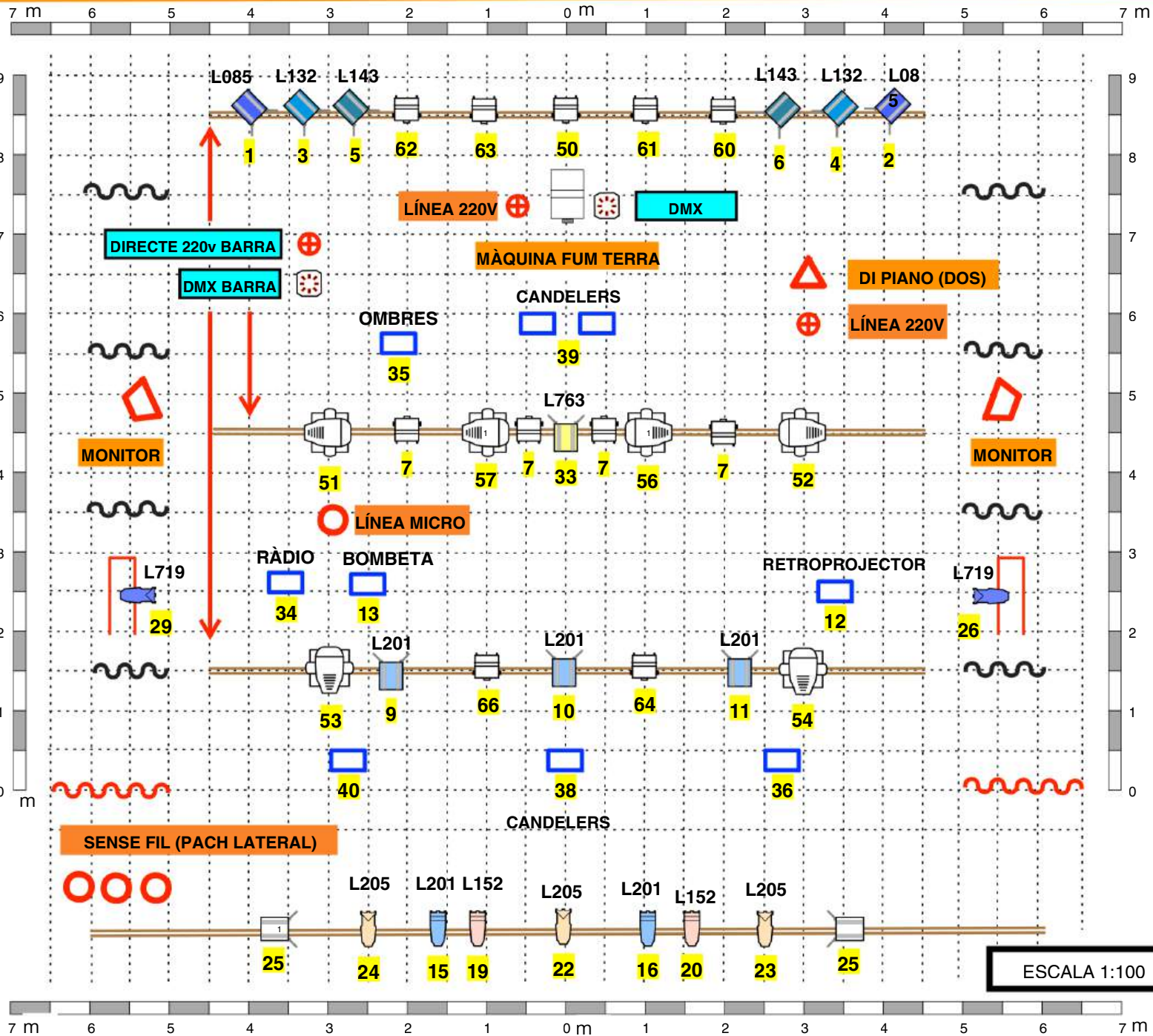







PERSONAL NECESSARI

- 2 persones per càrrega / descàrrega
- 1 maquinista
- 1 tècnic de llums
- 1 tècnic de so



ESPECTACLE:
"FANTASMES DE GUERRA"

FILTRE (L134)

Channel 50

-  RETALL 15°-30° (Similar)
-  RETALL 25°-50° (Similar)
-  BOMBETES (COMPANYIA)
-  ESTRUCTURA CARRER
-  PAR LED (COMPANYIA)
-  LÍNEA 220V
-  ROBE LEDBeam (COMPANYIA)
-  DI (COMPANYIA)
-  MONITORS
-  MAQUINA FUM (COMPANYIA)
-  LÍNEA MICRO
-  PC 1KW
-  SENYAL DMX

LA BALDUFA TEATRE
 +34 973 28 14 57
 tecnica@labaldufateatre.com

TRAJECTÒRIA: LA BALDUFA

Premio Nacional de Artes Escénicas para la Infancia y la Juventud 2020

La **Companyia de Comediants La Baldufa** es crea a Lleida l'any **1996**. Durant aquests **30 anys** hem apostat per crear espectacles d'arts escèniques **innovadors i de qualitat**, concebuts per ser gaudits per persones de totes les edats, amb especial atenció al **públic infantil i familiar**.

Un dels aspectes que marquen l'ADN de La Baldufa és que tota la nostra creació —i fins i tot el dia a dia de la companyia— té un **rerefons de compromís social**, que ens ha acompanyat des dels inicis.

A l'hora de crear, **barregem aquesta consciència social amb un univers visual propi**, sempre al servei de la dramaturgia. El *clown* i el **teatre gestual** són els llenguatges en què ens sentim més còmodes, però també ens agrada **experimentar i fer mestissatge artístic**, combinant disciplines diverses. El nostre procés creatiu és **lent, profund i global**: cuinem els espectacles a foc lent i, en el procés de producció, **apostem per residències i tancaments en teatres**, per submergir-nos plenament en la creació i **teixir vincles amb el territori que ens acull**.

Som **militants del teatre per a tots els públics**, però posem la mirada especialment en la **infància i la joventut**, perquè creiem que el contacte amb l'art en aquesta etapa és essencial per **formar ciutadans crítics i sensibles**. Per això defensem que els espectacles infantils i familiars han de tenir la **mateixa qualitat i exigència** que qualsevol proposta per a adults. Amb aquesta convicció, i perquè **defensem els drets culturals de totes les persones**, formem part de les associacions **CIATRE, TTP i ASSITEJ**.

L'any **2020** vam tenir l'honor de rebre el **Premio Nacional de Artes Escénicas para la Infancia y la Juventud**, atorgat pel **Ministerio de Cultura y Deporte del Gobierno de España**. Un guardó que reconeix la trajectòria de la companyia i en destaca la «concepció de l'espectador com a ésser capaç, crític i reflexiu, sigui quina sigui la seva edat» i la capacitat de crear universos «de gran riquesa poètica i visual».

Amb els espectacles produïts al llarg d'aquests anys, la companyia ha rebut també **diversos reconeixements**. Entre ells, el segell **RECOMENDADO**, atorgat per la Red Española de Teatros, Auditorios y Festivals de Titularidad Pública, per a la majoria de les nostres produccions.

Durant aquests anys hem pogut actuar en nombrosos escenaris i festivals nacionals, com el **Teatre Nacional de Catalunya**, el **Gran Teatre del Liceu**, la **fira del Teatre al Carrer de Tàrraga**, el **Festival Grec de Barcelona**, el **Teatro Español**, el **Centro dramático Nacional**, el **Teatro de la Abadía de Madrid** o la **Fira de Titelles de Lleida**.

També hem portat les nostres obres a més de 20 països i hem actuat en **escenaris i festivals de referència internacional**. A més, hem realitzat diverses **residències fora de l'Estat** i hem format part de la **majoria de circuits i xarxes teatrals catalanes i espanyoles**.

Fruit de la **inquietud social** que ens empeny, fa anys que duem a terme **petites accions socials i culturals al barri on tenim el local**, una zona amb alt índex de segregació, persones migrades, pobresa i exclusió social. Des de l'any 2022 hi impulsem el **Festival d'arts en viu Enre9**, amb l'objectiu d'**empoderar i dinamitzar la zona** i els seus habitants. Des del 2008 i fins al 2023, també vam organitzar el **Festival Esbaiola't a Esterri d'Àneu**, un festival que va néixer amb la idea d'oferir **cultura de qualitat per als infants i les famílies** de les Valls d'Àneu, al **Pirineu Català**.



Companyia de Comediants La Baldufa, SCCL

C/ Músic Vivaldi, 12, baixos

25003 Lleida

www.labaldufateatre.com



Coproducció:



Amb el suport de:



Residències, col·laboracions i suport a la creació:

